

## Wyważarka SMART W60HB

- Umożliwia użytkownikom intuicyjne dostosowywanie i edytowanie ustawień wyważania opon zgodnie z ich własnymi preferencjami, co znacząco poprawia wydajność pracy. Dostępne są funkcje takie jak obsługa osłony koła, wybór jednostek, wybór dokładności itp.
- Posiada między innymi tryby wyważania statycznego i dynamicznego oraz tryb do obsługi motocykli
- W wyważarce zastosowano innowacyjne metody wprowadzania wymiarów koła. Istnieje możliwość dokonywania zmiany wymiarów podczas cyklu obrotowego, co czyni ją wygodną w użyciu.
- Automatyka i łatwa kalibracja, szybko przywraca precyzję maszyny, po dłuższym okresie przestoju lub gdy straciła dokładność.
- Pokrywa górna pełni funkcję pojemnika na ciężarki, który jest praktyczny i użyteczny do przechowywania akcesoriów.
- Długość wału wyważającego 300 mm umożliwia obsługę opon specjalnych.
- Nowoczesny monitor wyraźnie przedstawia etapy obsługi urządzenia.
- Korpus urządzenia jest obciążony dla zwiększenia stabilizacji przy wyważaniu dużych opon

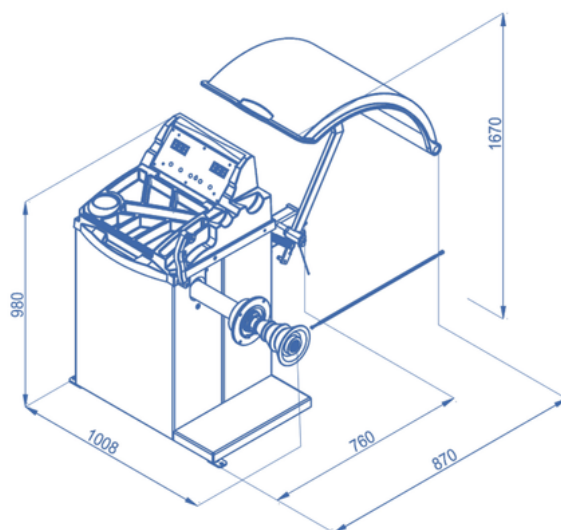

### Parametry techniczne:

- Średnica felgi: 10"-24"
- Szerokość koła: 1.5" - 20"
- Maksymalna średnica koła: 1000 mm
- Maksymalna waga koła: 65 kg
- Prędkość obrotowa: 200 obr./min
- Zasilanie: 220 V
- Moc silnika: 250 W
- Moc całkowita: 275 W
- Czas wyważania: 7 sek.
- Dokładność wyważania: do 1 g
- Waga netto: 121 kg
- Waga brutto: 131 kg
- Wymiary: 920 x 620 x 1160 mm
- Objętość: 0.66 m<sup>3</sup>