



C206



**UNIWERSALNA WYWAŻARKA Z MONITOREM DO SAMOCHODÓW CIĘŻAROWYCH ORAZ DOSTAWCZYCH,
Z NAPĘDEM RĘCZNYM, PRZEZNACZONA SZCZEGÓLNIIE DO SERWISÓW MOBILNYCH**

- Ergonomiczna wyważarka o zminimalizowanych gabarytach i wadze
- Podstawa jest wyposażona w dwa kółka, co ułatwia przemieszczanie urządzenia, co szczególnie sprawdza się w serwisach mobilnych
- Wysokość wału jest regulowana za pomocą ręczki, aby dostosować ją do wymiarów koła, zmniejszając wysiłek operatora oraz eliminując potrzebę windy.
- Wał 40 mm
- Inteligentny i automatyczny system pomiaru średnicy i odległości za pomocą miarki CEMB
- Tryb wyważania ALU-S (ciężarki na wewnętrznych powierzchniach felgi) ze specyficznym wskaźnikiem aplikacji ciężarka
- Program SPLIT do ukrywania ciężarków za szprychami felgi
- Program dopasowania oraz minimalizacji statycznego niewyważenia





C206

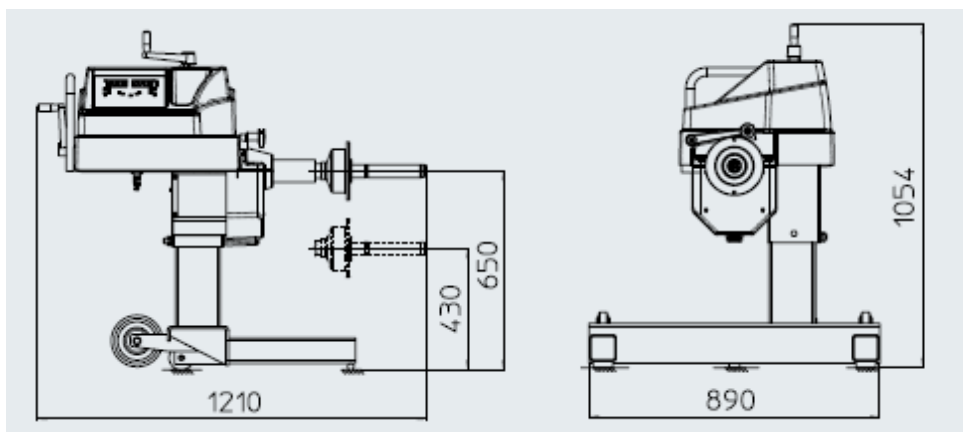

Dane techniczne:

- Zasilanie:
 - 110 lub 220 V AC 50/60 Hz – zasilanie z sieci
 - 12 V - samochody dostawcze
 - 24 V - samochody ciężarowe
- Prędkość obrotowa:
 - <100 rpm – samochody osobowe
 - <70 rpm – samochody ciężarowe
- Dokładność wyważania:
 - 1 g – samochody osobowe
 - 10 g – samochody ciężarowe
- Czas trwania cyklu:
 - 8 s – samochody osobowe
 - 20 s – samochody ciężarowe
- Zakres średnicy: 265 ÷ 765 mm (10" ÷ 30")
- Zakres szerokości: 40 ÷ 510 mm (1.5" ÷ 20")
- Maksymalna średnica koła: 1300 mm
- Maksymalna waga koła: 250 kg