

# TECO 480 Top

Automotive Equipment

Automatyczna montażownica „beżółkowa” z ramieniem odchylanym na bok, zaprojektowana do profesjonalnego zastosowania, znakomicie nadaje się do obsługi kół ponadmiarowych i ciężkich o rozmiarach felgi od 10” do 27” (również kół do vanów). Montażownice z linii TOP, wyróżniające się żółtymi elementami, uzupełniają tradycyjny, pewny i ekonomiczny stół obrotowy o wzmocnioną kolumnę pionową wyposażoną w opatentowaną przez TECO głowicę „beżółkową”. TECO 480 TOP jest standardowo wyposażona w nowoczesną, opatentowaną przystawkę TPH, która pomaga operatorowi w łatwy sposób montować i demontować wyjątkowo sztywne i niskoprofilowe opony, na przykład typu Run-Flat. Standardowo dostarczana w wersji 2-prędkości stołu obrotowego i pompowaniem w pedale, zaś opcjonalnie z inflatorem oraz w wersji z motoinwerterem, umożliwiającym płynną zmianę prędkości obrotowej stołu.



## Dane techniczne:

<b>Zakres średnicy koła</b>	10"-27"
<b>Zacisk zewnętrzny</b>	10"-24"
<b>Zacisk wewnętrzny</b>	13"-27"
<b>Max. średnica koła</b>	1040 mm (41")
<b>Max. szerokość koła</b>	14"
<b>Siła odbijaka</b>	2900 KgF
<b>Prędkość obr. stołu</b>	6-15 rpm
<b>Poziom hałasu</b>	<70 dB (A)
<b>Ciśnienie robocze</b>	8-10 Bar
<b>Silnik 3-fazowy</b>	0,8 – 1,1 kW
<b>Silnik 1-fazowy</b>	0,75 kW
<b>Waga netto</b>	395 kg

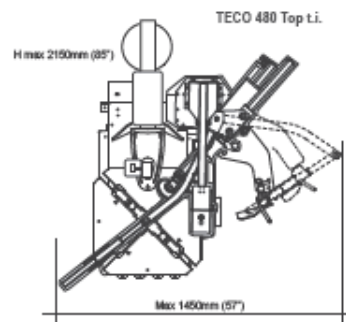
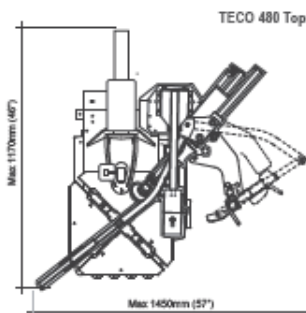

ŚWISTOWSKI S.A.

87-100 Toruń, ul. Rydygiera 41A, e-mail: [info@swistowski.pl](mailto:info@swistowski.pl)

[www.swistowski.pl](http://www.swistowski.pl)

# SWISTOWSKI 480 Top

Automotive Equipment



## A Automatyczna „beżyżkowa” stopka montażowa

Opatentowany zautomatyzowany system, wyposażony w plastikowe osłony, kontrolowany przez specjalny joystick. Łatwa, szybka i automatyczna procedura demontażu nie wymaga żadnego wysiłku ze strony operatora i niweluje ryzyko zadrapania felgi i uszkodzenia opony.



## B Kolumna pionowa

Zaprojektowana do wykonywania bardzo ciężkich zadań i wyposażona w stożkowe szczotki i potrójny system regulacji dla łatwej konserwacji. Ramię poziome zaopatrzone jest w podwójną blokadę oraz rolki, co gwarantuje większą płynność ruchu, dokładność i bezpieczeństwo.



## D System odbijania stopki

Łopata odbijająca wyposażona w cylinder dwustopniowy, umożliwiającą ustawienie w odpowiedniej pozycji, niezależnie od rozmiaru koła, poprawiając w ten sposób dokładność odbijania stopki. Podstawa koła również ma dwie pozycje.



## E Automatyczna przystawka TPH

Pomaga operatorowi w łatwy sposób montować i demontować szczególnie sztywne lub niskoprofilowe typu RUN-FLAT. TPH wyposażona jest w opatentowane narzędzie do unoszenia stopki, automatycznie pozycjonujące się. Współdziałając z „beżyżkową” stopką montażową, TPH jest w stanie obsłużyć dowolnego rozmiaru oponę osobową obecną na rynku.



**Samocentrujący stół** – innowacyjny mechanizm, gwarantujący nie zmniejszający się poziom jakości pracy w miarę upływu czasu. Niezależnie od obszerności zakresu roboczego (10" – 27"), stół jest kompaktowy i ma dwie pozycje robocze: od 10" do 24" oraz od 13" do 27".

ŚWISTOWSKI S.A.

87-100 Toruń, ul. Rydygiera 41A, e-mail: [info@swistowski.pl](mailto:info@swistowski.pl)

[www.swistowski.pl](http://www.swistowski.pl)