

# 380 Top

Automotive Equipment

Automatyczna montażownica do opon «beżłyżkowa», nowa w swojej innowacyjnej i unikalnej koncepcji, przeznaczona dla profesjonalistów z branży i odpowiednia do obsługi ponadgabarytowych i ciężkich samochodów osobowych i dostawczych, posiadających felgi od 10" do 26".

Nowa gama produktów «Top Line», wyraźnie oznaczona żółtą plastikową osłoną stopki, uzupełnia tradycyjny, niezawodny i ekonomiczny system mocowania koła, wyjątkowo stabilna kolumna pionowa, wyposażona w opatentowaną przez Teco automatyczną głowicę montażową «beżłyżkową».

Montażownica TECO 380 Top jest dostarczana w standardzie z nowym i opatentowanym automatycznym ramieniem pomocniczym TPH, które ułatwia operatorowi w łatwy sposób montować i demontować sztywne lub niskoprofilowe opony, np. typu «Run Flat». W połączeniu z opcjonalnymi akcesoriami UMA i US TPH, maszyna ta jest idealna do obsługi customowych motocykli i kół Harley'a.



## Automatyczna stopka „beżłyżkowa” – patent TECO



Patent Teco - zintegrowany system wewnątrz sześciokątnej ramienia, pozwalający na wymianę stopki w parę sekund.

**ŚWISTOWSKI Sp. z o.o.**

87-100 Toruń, ul. Rydygiera 41A, e-mail: [info@swistowski.pl](mailto:info@swistowski.pl)

[www.swistowski.pl](http://www.swistowski.pl)

# 380 Top

Automotive Equipment

## Ramię robocze



Zaprojektowane do wymagających zastosowań, obsługiwane pneumatycznie ramię wyposażone jest w podwójną blokadę oraz w rolki, zapewniające płynne przemieszczanie się.

## Stół samocentrujący

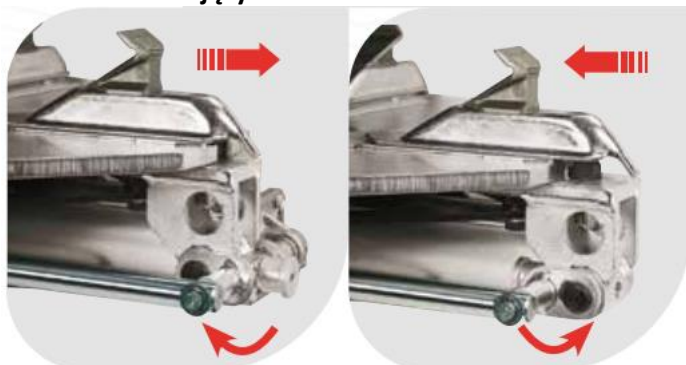

Obsługuje koła od 10" do 26" bez dodatkowych akcesoriów. Zacisk wewnętrzny: 10"-24", zacisk zewnętrzny: 13"-26". Jego unikalna struktura zapewnia stałą i równomierną siłę zacisku dla wszystkich rozmiarów kół z tego zakresu.

## System odbijania stopki – patent TECO



Ramię odbijaka wyposażone jest w dwustopniowy cylinder oraz opatentowany przez Teco system, gwarantujący prawidłową pozycję, niezależnie od rozmiaru lub szerokości koła, poprawiając w ten sposób dokładność procesu odbijania stopki. Podstawa koła również ma dwie pozycje.

**ŚWISTOWSKI Sp. z o.o.**

87-100 Toruń, ul. Rydygiera 41A, e-mail: [info@swistowski.pl](mailto:info@swistowski.pl)

[www.swistowski.pl](http://www.swistowski.pl)

# TECO 380 Top

Automotive Equipment

## Przystawka pneumatyczna TPH



Dostarczana w standardzie przystawka pneumatyczna TPH, asystuje operatorowi w montażu i demontażu kół sztywnych i niskoprofilowych, jak np. RUN-FLAT.

Przystawka TPH jest wyposażona w opatentowany pazur, pozycjonujący się automatycznie, aby we współpracy z głowicą beżyłkową obsłużyć dowolne koło dostępne na rynku.

### Dane techniczne:

Zakres średnicy koła	10"-26"
Zacisk zewnętrzny	10"-24"
Zacisk wewnętrzny	13"-26"
Maksymalna średnica koła	1060 mm
Maksymalna szerokość koła	370 mm
Siła odbijaka	2900 Kgf
Szybkość obrotów stołu	8-15 rpm
Poziom hałasu	<70 +/- 3 dB (A)
Ciśnienie robocze	8-10 Bar
Silnik 3-fazowy	0,55 kW
Waga netto	380 kg

### STANDARD ACCESSORIES

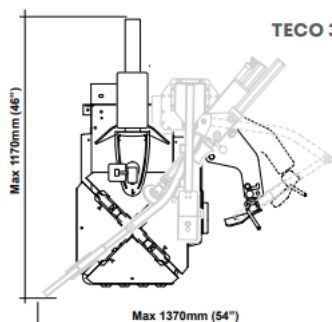
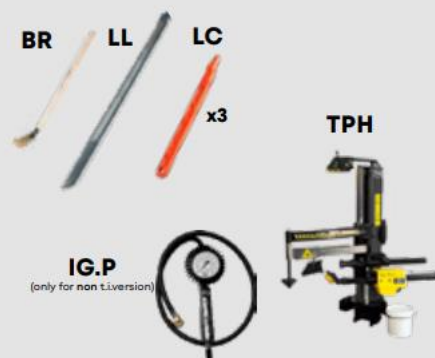

TECO 380 TOP

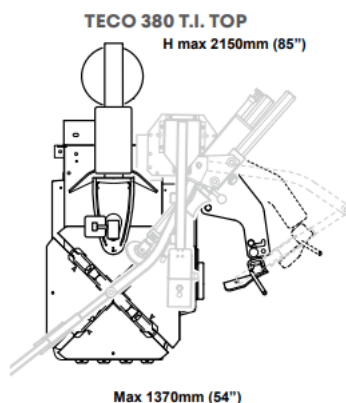

TECO 380 T.I. TOP  
H max 2150mm (85")

Max 1370mm (54")

ŚWISTOWSKI Sp. z o.o.

87-100 Toruń, ul. Rydygiera 41A, e-mail: [info@swistowski.pl](mailto:info@swistowski.pl)

[www.swistowski.pl](http://www.swistowski.pl)